

注意事項

本商品は、商品改良のため2017年3月より下記の仕様にて製造しております。
一部部品のお取替え時に注意が必要となっておりますので、必ずご確認の上、部品をご購入いただきますよう、
お願い申し上げます。

■**注意が必要な部品**

「グリップ回転止めビス」「パイプ」

■**リニューアル内容**

パイプの固定方法を<バーリング方式>から<ブラインドナット方式>へ変更しました。

従来品はパイプに直接「グリップ回転止めビス」を固定しており、ネジ山も浅かったため、
使用中の衝撃によりパイプのネジ穴が破損しビスが脱落することがありました。
今回採用した<ブラインドナット方式>は、パイプに鉄製ナットをかしめるため、ビスの脱落が発生しにくくなりました。

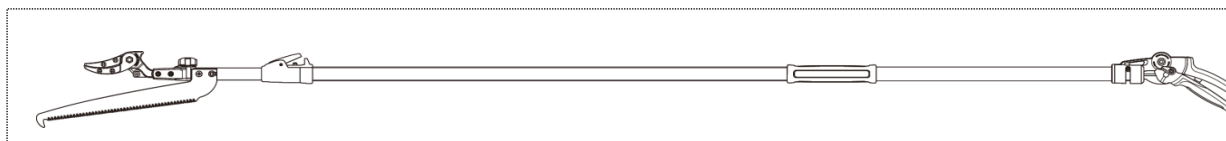

■**リニューアル箇所**

グリップ回転止めビスとパイプの固定方法を変更しました。

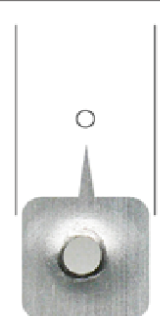
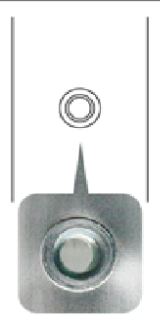

■**新旧の見分け方**

パイプ穴(グリップ回転止めビスが止まっている箇所)をご確認ください。
従来品は丸いパイプ穴のみですが、改良品はパイプ穴の外周にフチがあります。

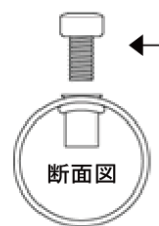
従来品	改良品
 <p>▲パイプ穴のみ</p>	 <p>▲パイプ穴の外周にフチ有り</p>
<p>(旧)グリップ回転止めビス</p>  <p>断面図</p>	<p>(新)グリップ回転止めビス</p>  <p>断面図</p>

■**購入時のご注意点**

従来品用と改良品用の部品に互換性はありません。

◎**従来品をご使用の場合**

「パイプ」

改良品用部品への交換を推奨しているため、従来品用部品は供給を修了させていただきます。
改良品用部品「(新)元パイプ」をご購入下さい。その際合わせて「(新)グリップ回転止めビス」が必要です。

「グリップ回転止めビス」

改良品用部品への交換を推奨しておりますが、メンテナンス等での取り外し時に誤って紛失する可能性を鑑み、
従来品用「(旧)グリップ回転止めビス」もリニューアル後6年間は部品提供を継続いたします。

◎**改良品をご使用の場合**

「パイプ」「グリップ回転止めビス」共に「(新)元パイプ」「(新)グリップ回転止めビス」をご使用ください。